

Lecciones Básicas para Entender Su Equipo

Silla de Ruedas Eléctrica

Modelo #: _____

Proveedor: _____

Serie #: _____

Tel #: _____

Fecha: _____

Contacto: _____

Preparando su equipo:

- Hay varios modelos, tamaños, y marcas de las sillas de ruedas eléctricas. Todos los modelos tienen controles para ajustar y manejar distintas. No trate de modificar o ajustar la silla o cualquiera de sus componentes sin consultar su proveedor.
- Su proveedor armará, probará, y cargará la batería de su silla de ruedas eléctrica antes de entregársela.
- Asegúrese que el equipo que usted está recibiendo es el mismo que usted ordenó y que fue recetado para usted.
- Los ajustes finales de los reposapiés, asiento, respaldo, y todos los controles de los funcionamientos se efectuarán con el cliente, proveedor de cuidado (cuando sea aplicable) y con todos los que ayudan con el cuidado que sea posible. Todos los ajustes están efectuados con el bienestar del cliente, las instrucciones del médico, y el ambiente del hogar y lugar de trabajo en mente. Estos ajustes maximizarán su comodidad y confianza al usar su silla.

Usando su equipo:

- Asegúrese que esté apagada su silla de ruedas antes de transferirse a ella.
- Todos los ajustes de las funciones eléctricas serán efectuados después que terminen con todos los ajustes mecánicos. Esto permite que el cliente esté cómodo y seguro antes de manejarla.
- Use el cinturón (si está incluido) siempre y cuando esté sentado y/u operando la silla.
- Asegúrese siempre que el cargador esté desconectado de la silla antes de manejarla.
- Cuando maneje por primera vez, los controles de las funciones deben estar en sus niveles más bajos. Esto sería un buen tiempo para revisar el ambiente del hogar para peligros de seguridad o áreas que puedan causar problemas. Piense en alternativas para evitar peligros y obstáculos. Los ajustes de los controles se efectuarán mientras el cliente se sienta más y más seguro al manejar. Solo su proveedor puede hacer estos ajustes.

Artículos de reemplazo frecuente:

- Revise las llantas, tubos de llanta, y la presión de las llantas periódicamente. Avise a su proveedor si nota cualquier gasto anormal de esos.



Diagrama 1

Freno de llanta

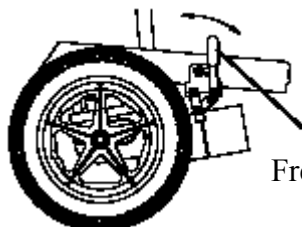
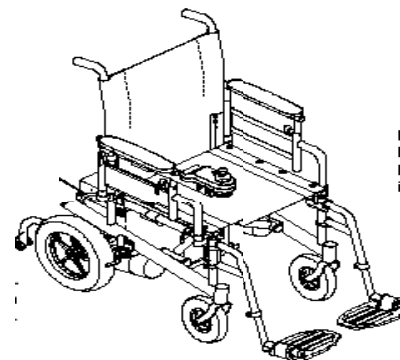

Mantenimiento:

- Además de poner aire en las llantas, todo el mantenimiento mecánico debe ser realizado por su proveedor.
- El mantenimiento por el usuario debe incluir lo siguiente:
 - Mantenga su aparato limpio y fuera de los elementos dañinos lo más que pueda. La lluvia y las lavadoras de carro pueden causar daño a los componentes eléctricos de su silla.
 - Cuando se instala baterías nuevas, cárguelas completamente antes de usarlas. Cargar la batería es su responsabilidad y debe ser efectuado de acuerdo con las instrucciones del fabricante, las instrucciones de su proveedor, y el nivel de uso de su silla eléctrica. El uso más frecuente requerirá que cargue la batería más frecuentemente.
 - La instalación de baterías nuevas debe ser realizada solo por su proveedor de equipo.

Procedimientos especiales:

- Consulte con su proveedor si hay un cambio en su condición, su alrededor, o sus necesidades de transportación.
- El desmontar la silla varía drásticamente entre las marcas y modelos. Asegúrese que entienda todos los procedimientos tal como su proveedor le ha instruido y demostrado. Si tiene preguntas, llame a su proveedor. **NO TRATE DE DESMONTAR O TRANSPORTAR SU SILLA ELÉCTRICA SI NO CONOCE BIEN ESTOS PROCEDIMIENTOS.**
- Sea consciente de su horario de uso de su silla. Si sabe de antemano que va a estar usando su silla por un tiempo prolongado en cualquier día, asegúrese que la batería esté cargada completamente antes de que salga.

Asuntos de seguridad:

- No use esta silla por primera vez sin la ayuda e instrucción de su proveedor.
- No deje que otras personas usen su silla.
- No deje que alguien que no sea su proveedor efectúe mantenimiento mecánico o eléctrico.
- Asegúrese que esté apagada la silla antes de transferirse a ella.
- Asegure su cinturón antes de usar la silla. Use el cinturón (cuando esté incluido) siempre y cuando esté sentado y/u operando la silla.
- No se recomienda estacionarse o transferirse a/de la silla en superficies inclinadas.
- Si su silla tiene estabilizadores, no los remueva. El remover estas partes puede causar que la silla sea inestable en superficies inclinadas y sobre umbrales y bordillos
- Tenga cuidado en superficies resbalosas. Pueden ocasionar que la silla pierda tracción, y son muy inseguros para hacer una transferencia. Evite áreas de césped mojado, nieve, hielo, y materiales sueltos. (como la grava)
- Use la silla en rampas y ascensores solo con supervisión o ayuda.
- Consulte el manual del fabricante para instrucciones detalladas de los sistemas eléctricos y mecánicos.
- Siempre llame a su proveedor para cualquier mantenimiento de la batería que no sea el proceso normal de cargarlo.

Favor de comunicarse con su proveedor de equipo para reparaciones, ajustamientos, o preguntas.

Su proveedor local:



©Copyright The VGM Group 2004
B.L.U.E. Sheet photos, drawings, and text courtesy of
Golden Technologies, Invacare, Leisure-Lift, Permobil,
Puritan Bennett, Pride, Respironics, Ross,
Sammons Preston, Smith-Nephew, Sunrise Medical